



ТЕХНОНИКОЛЬ

ООО "ТЕХНОНИКОЛЬ-СТРОИТЕЛЬНЫЕ СИСТЕМЫ"

АЛЬБОМ ТЕХНИЧЕСКИХ РЕШЕНИЙ ПО УСТРОЙСТВУ ХИМСТОЙКОГО ЗАЩИТНОГО ПОКРЫТИЯ ЕМКостей И РЕЗЕРВУАРОВ ПОД НЕФТЕПРОДУКТЫ

Шифр: РЕЗ-03 ТН-РЕЗЕРВУАР ХимПроф

Инв. № подл.	Подп. и дата	Взам. инв. №

Москва 2021

Формат А4



ТН-РЕЗЕРВУАР ХимПроф

Лист согласования

Лист согласования

№	Организация, должность, Ф.И.О.	Подпись	Дата
1			
2			
3			
4			
5			
6			
7			
8			
9			
10			

Взам. инв. №	
Подп. и дата	
Инв. № подл.	

Изм.	Кол.	Лист	№ док.	Подпись	Дата
Разраб.					
Н. контр.					

Строительные системы ТехноНИКОЛЬ		
Стадия	Лист	Листов
Р	м.2	-
Лист	Листов	
Лист согласования		





Состав системы по стальному основанию

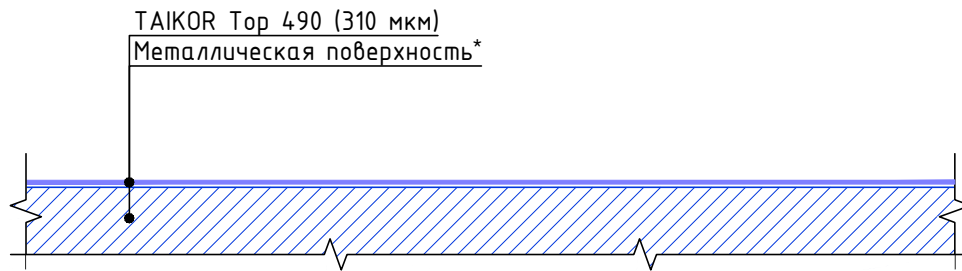

* ПОДГОТОВКА ПОВЕРХНОСТИ:

- очистка от жировых загрязнений (обезжиривание) до первой степени по ГОСТ 9.402;
- абразивоструйная очистка до степени 2 по ГОСТ 9.402 (Sa 2 1/2 или Sa 2 по ГОСТ Р ISO 8501-1) с приданием поверхности шероховатости;
- обеспыливание поверхности до первой степени по ГОСТ 9.402.

Состав системы по бетонному основанию

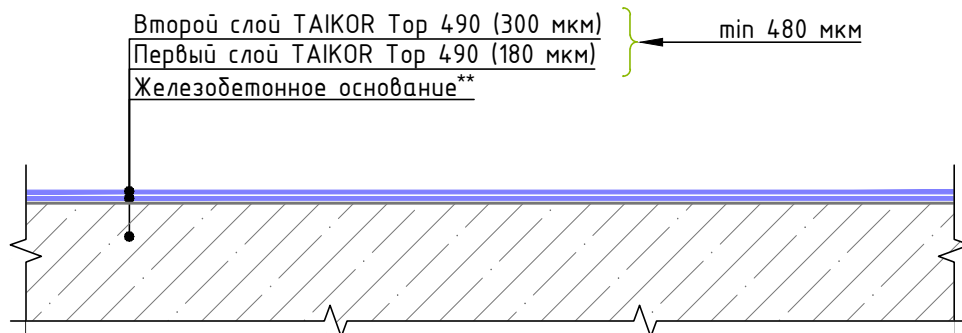

** Бетон должен быть выдержан не менее 28 суток до полного набора прочности. Влажность бетонного основания должна быть не более 4 %. Поверхность бетонного основания должна быть ровной, с открытыми порами. Каверны и раковины необходимо заделать, наплывы и бугры срубить. При наличии трещин, их необходимо отремонтировать. На поверхности не должно оставаться отслоившихся и слабодержащихся слоев бетона и цементного молочка. Наружные и внутренние углы конструкции должны быть скруглены. Основание должно быть чистым. Различные загрязнения, такие как земля, масла, жировые пятна и смазка, плесневые загрязнения, предыдущие покрытия и т.д. должны быть удалены.

В ходе нанесения покрытий необходимо избегать выпадения росы. Для этого измеряют температуру и влажность воздуха и определяют точку росы для данных условий. Температура основания, на которое наносится покрытие должна быть выше температуры точки росы минимум на 3 °С. После механической обработки, основание необходимо обеспылить с помощью сжатого воздуха под давлением не менее 3-5 атм. После чего осуществляется уборка пыли промышленным пылесосом.

Система маркировки систем и узлов

РЕЗ-03-У.1.1-2021.12

Система (РЕЗЕРВУАР)
 Номер системы (РЕЗЕРВУАР ХимПроф)
 Номер узла в альбоме системы
 Дата последней редакции

Взам. инв. №	
Подп. и дата	
Инв. № подл.	

Изм.	Кол.	Лист	№ док.	Подпись	Дата



Общие данные. Содержание

Лист	Название	Шифр
т.1	Титульный лист	
т.2	Лист согласования	
т.3	Схема маркировки систем и узлов	
т.4	Ведомость узлов	

Ведомость чертежей по устройству примыканий к вертикальным поверхностям

№	Название	Шифр
1.1	Сопряжение вертикальных и горизонтальных поверхностей на стальном основании	У.1.1
1.2	Сопряжение вертикальных и горизонтальных поверхностей на железобетонном основании	У.1.2

Ведомость чертежей по устройству примыканий к вертикальным поверхностям

№	Название	Шифр
2.1	Обустройство трубных проходов с применением специальных вводов заводского изготовления	У.2.1

Взам. инв. №	
Подп. и дата	
Инв. № подл.	

Изм.	Кол.	Лист	№ док.	Подпись	Дата	Ведомость чертежей	Лист
							т.4



Сопряжение вертикальной и горизонтальной поверхностей.

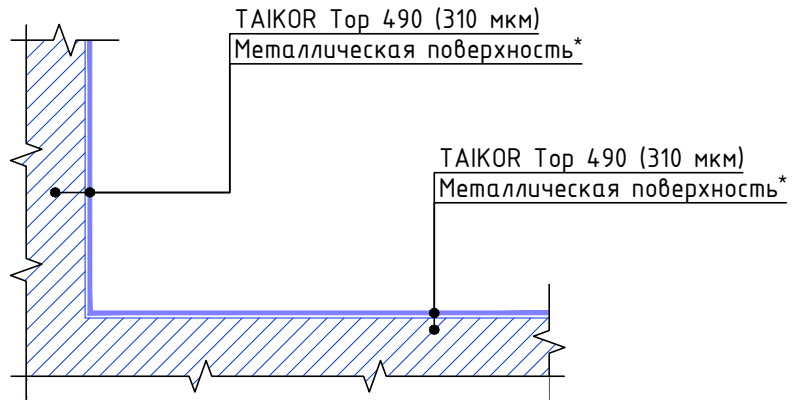

* ПОДГОТОВКА ПОВЕРХНОСТИ:

- очистка от жировых загрязнений (обезжиривание) до первой степени по ГОСТ 9.402-2004;
- абразивоструйная очистка до степени 2 по ГОСТ 9.402 (Sa 2 1/2 по ISO 8501-1) с приданием поверхности шероховатости;
- обеспыливание поверхности до первой степени по ГОСТ 9.402.

Взам. инв. №	
Подп. и дата	
Инв. № подл.	

Изм.	Кол.	Лист	№ док.	Подпись	Дата

Сопряжение вертикальной и горизонтальной поверхностей на стальном основании

Лист
1.1



Сопряжение вертикальной и горизонтальной поверхностей.

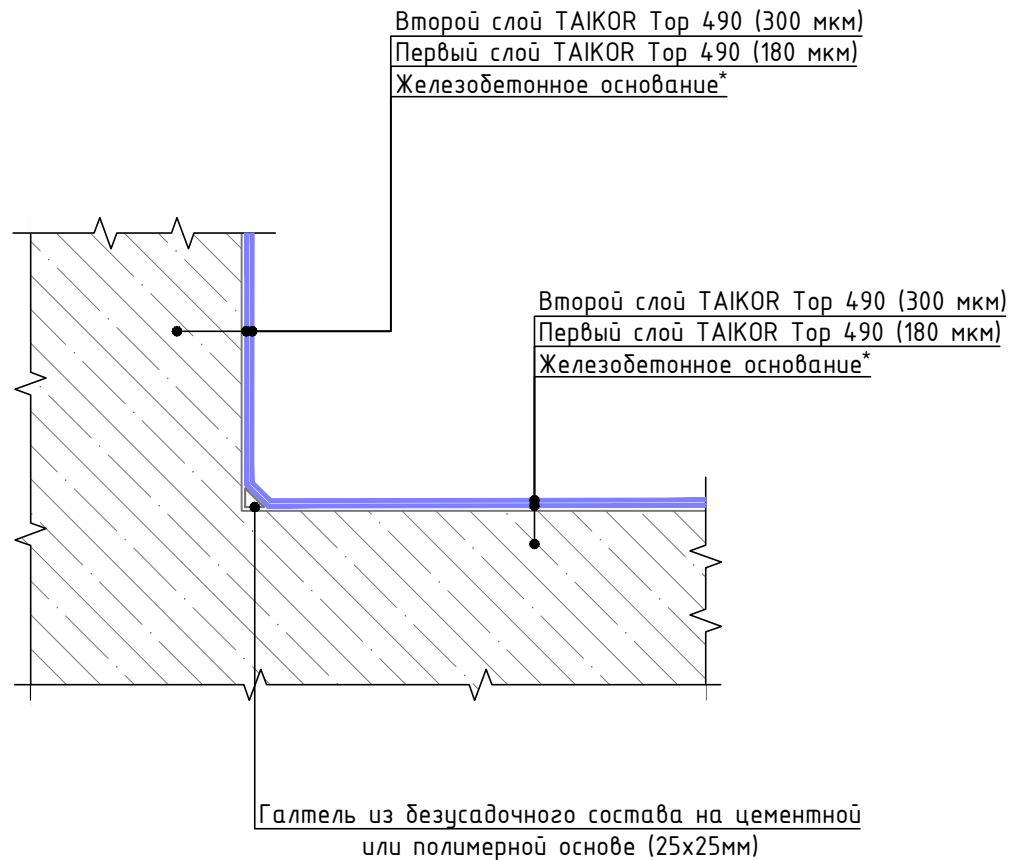

- * Бетон должен быть выдержан не менее 28 суток до полного набора прочности. Влажность бетонного основания должна быть не более 4 %. Поверхность бетонного основания должна быть ровной, с открытыми порами. Каверны и раковины необходимо заделать, наплывы и бугры срубить. При наличии трещин, их необходимо отремонтировать. На поверхности не должно оставаться отслоившихся и слабодержащихся слоев бетона и цементного молочка. Наружные и внутренние углы конструкции должны быть скруглены. Основание должно быть чистым. Различные загрязнения, такие как земля, масла, жировые пятна и смазка, плесневые загрязнения, предыдущие покрытия и т.д. должны быть удалены.
- В ходе нанесения покрытий необходимо избегать выпадения росы. Для этого измеряют температуру и влажность воздуха и определяют точку росы для данных условий. Температура основания, на которое наносится покрытие должна быть выше температуры точки росы минимум на 3 °С.
- После механической обработки, основание необходимо обеспылить с помощью сжатого воздуха под давлением не менее 3-5 атм. После чего осуществляется уборка пыли промышленным пылесосом.

Взам. инв. №

Подп. и дата

Инв. № подл.

Изм.	Кол.	Лист	№ док.	Подпись	Дата

Сопряжение вертикальной и горизонтальной поверхностей на ж.б. основании

Лист

1.2



Обустройство трубных проходок с применением специальных вводов заводского изготовления

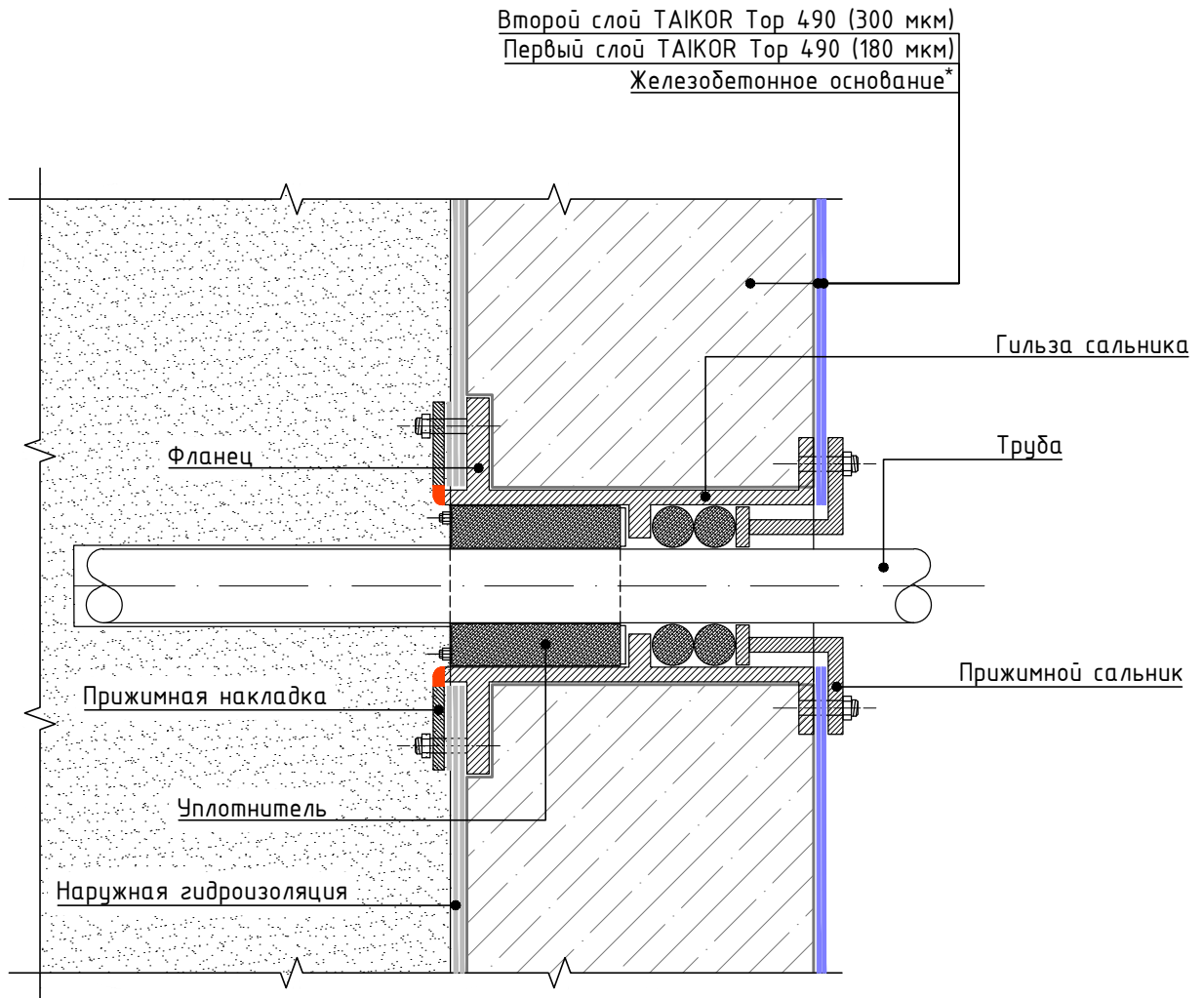

- * Бетон должен быть выдержан не менее 28 суток до полного набора прочности. Влажность бетонного основания должна быть не более 4 %. Поверхность бетонного основания должна быть ровной, с открытыми порами. Каверны и раковины необходимо заделать, наплывы и бугры срубить. При наличии трещин, их необходимо отремонтировать. На поверхности не должно оставаться отслоившихся и слабодержащихся слоев бетона и цементного молочка. Наружные и внутренние углы конструкции должны быть скруглены. Основание должно быть чистым. Различные загрязнения, такие как земля, масла, жировые пятна и смазка, плесневые загрязнения, предыдущие покрытия и т.д. должны быть удалены.
- В ходе нанесения покрытий необходимо избегать выпадения росы. Для этого измеряют температуру и влажность воздуха и определяют точку росы для данных условий. Температура основания, на которое наносится покрытие должна быть выше температуры точки росы минимум на 3 °С.
- После механической обработки, основание необходимо обеспылить с помощью сжатого воздуха под давлением не менее 3-5 атм. После чего осуществляется уборка пыли промышленным пылесосом.

Взам. инв. №

Подп. и дата

Инв. № подл.

Изм.	Кол.	Лист	№ док.	Подпись	Дата

Обустройство трубных проходок с применением специальных вводов заводского изготовления

Лист

2.1